

030-1450

## 两点翻板把手



这款嵌入安装翻板把手是对我们出产的 030-0450 翻板把手重新进行设计后的产品，用于旅行车辆和专用车辆的车厢门和进出门。内含与前期产品同样经过检验的机械零部件，外观更为时尚，可以用于 FMVSS 206 应用场合，可以电动锁定，还具有两点遥控支轴盘和锁挡片致动方式。

### 特性/优点:

- 提供更新的样式
- 翻板把手锁定后将无法翻动。
- 内锁配件具有供内锁和/或电动锁致动使用的多个连接点
- 外壳凸缘的塑型垫圈可以防止水和尘土的侵入

### TriMark (Xuzhou) Automotive Components Co. Ltd.

Building A5 Jingwu Road  
Xuzhou Economic Development Zone  
Xuzhou, Jiangsu, PR China PC: 221004

特利马克（徐州）汽车零部件有限公司

中国江苏省徐州经济开发区

厂房A5 邮编：221004

[www.trimarkcn.com](http://www.trimarkcn.com)



### TriMark Corporation

500 Bailey Avenue  
P.O. Box 350  
New Hampton, Iowa  
United States

Tel: 641-394-3188

Fax: 641-394-2392

1-800-447-0343

[www.trimarkcorp.com](http://www.trimarkcorp.com)



**现有功能:**

- 锁具可以配备钥匙，以便将其他 TriMark 门产品与 KeyOne Plus 相配合，构成单一钥匙系统、同组单一钥匙系统或提供的非锁定系统
- 为适应各种各样的应用场合，现有若干个 2-点支轴盘选项可供选择

**安装:**

- 使用一个 1/4-20 UNC 螺母和安装支架可以很容易地安装把手（安装扭矩不得超过 30 英寸-磅 [ 3.39 牛-米]）
- 左手型或右手型都可以在很大范围内选择安装位置，既可以水平安装，也可以竖直安装（图中所示为左手型）
- 可以改为大多数 030-0450 嵌入式翻板把手

**材料:**

- 强化压铸锌合金翻板把手和外壳
- 钢制部件： 镀锌，低碳钢

**表面处理:**

- 标准黑色粉末涂层，抛光的铜-镍-镍-铬镀层，或是带有组合的黑色粉末涂层的外壳，以及抛光铬合金翻板把手

符合 FMVSS 206 锁定要求，可用于仍在等待 TriMark 应用许可的 FMV 206 应用。

单独部件尺寸仅供参考。参考单独部件图纸以完成尺寸，规范和安装程序。可提供工程协助和应用图纸

设计专利第 D537,701 号

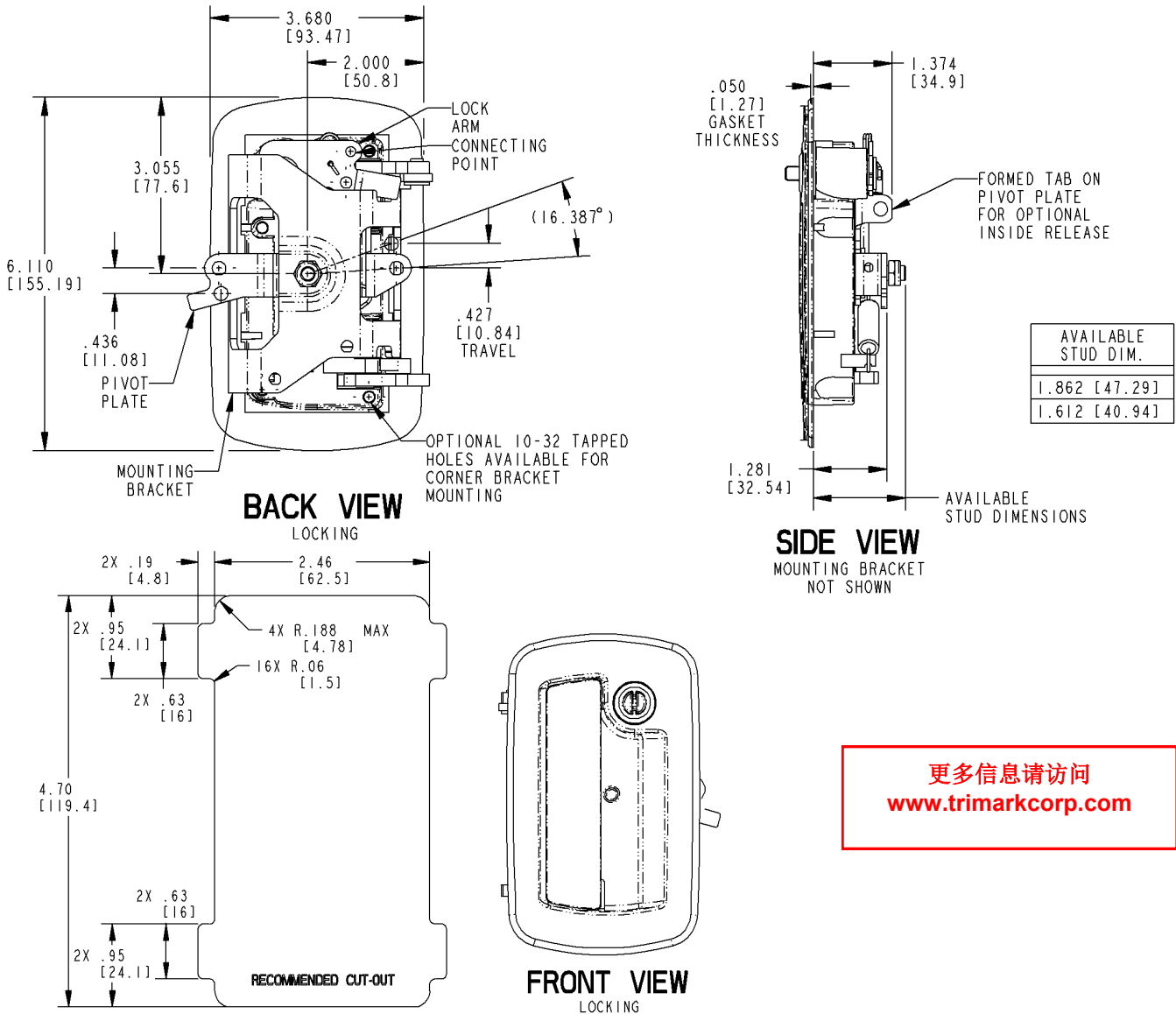

更多信息请访问  
[www.trimarkcorp.com](http://www.trimarkcorp.com)